

Flyttbar generator P Inverter-serien

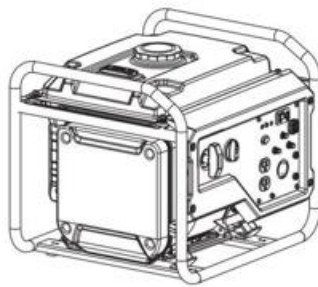

P3000i



P3500i/O



P3500i



P7500i

Opphavsrett © 2017 PR Industrial s.r.l. – Loc. Il Piano – 53031 Casole d'Elsa (SI)
Trykket i Italia Alle rettigheter forbehold, spesifikt verdensomspennende gjeldende opphavsrett, dupliserings- og distribusjonsrett.

Dette dokumentet kan bare brukes av mottakeren for tiltenkt formål. Dette dokumentet kan ikke reproduseres verken helt eller delvis eller oversettes til noe annet språk. Reproduksjon eller oversettelse, også for deler av dokumentet, kan bare gjøres med skriftlig godkjenning fra PR Industrial s.r.l.

Hvilket som helst brudd på gjeldende forbehold, spesielt når det gjelder opphavsretten/copyright, kommer til å bli straffeforfulgt. PR Industrial s.r.l. arbeider kontinuerlig med forbedring av sine produkter som en del av videre teknisk utvikling. Derfor reserverer vi oss retten til å gjøre endringer i illustrasjoner og beskrivelser i denne dokumentasjonen uten å påta oss noen forpliktelser til å foreta endringer på maskiner som allerede er levert.

Unntak fra dette er feilopplysninger. Maskinen på omslaget kan ha spesialutstyr (valgopsjoner).

Leverandør

PR Industrial s.r.l.
Loc. Il Piano
53031 Casole d'Elsa (SI) - Italy
Tlf.: +39 0577965200
Epost: info@pramac.com

Original Brukermanual

1 Forord	6
2 Introduksjon	7
2.1 Bruksområder for denne brukerhåndboken	7
2.2 PRAMACs representanter	8
2.3 Beskrevne maskintyper	8
2.4 Identifikasjon av maskinen	8
3 Sikkerhetsforskrifter	9
3.1 Sikkerhetsinformasjon i denne brukermanualen	9
3.2 Beskrivelse av maskinen og dens formål	10
3.3 Trygg og sikker bruk	11
3.4 Operatørkvalifikasjoner	12
3.5 Sikkerhet under bruk av forbrenningsmotorer	14
3.6 Sikkerhet under service	15
4 Sikkerhets- og Informasjons-merker	17
5 Standardpakke	18
6 Løfting og transportering	19
7 Bruk	20
7.1 Klargjøring av maskinen før førstegangsbruk	20
7.2 Tilbehør Installasjon	21
7.3 Strømkrav	22
7.4 Ytelsestap ved bruk i høyereliggende områder	23
7.5 Jording	24
7.6 Ekstra kraftig drift	24
7.7 Installasjon	24
7.8 Bruk av skjøte/forlengelseskabler	25
7.9 Kontrollpanel	27
7.10 Kontrollfunksjoner	29
7.11 Før oppstart	33
7.12 Start av motor	35
7.13 Stopp av motor	36
8 Vedlikehold	38
8.1 Plan for periodisk vedlikehold	38
8.2 Bytting av maskinolje	39
8.3 Vedlikehold av luftfilter	40
8.4 Vedlikehold av lydpotheskjerm og gnistfanger	40
8.5 Vedlikehold av bensinfilter	41
8.6 Tennplugg	42
8.7 Batteri	42
8.8 Lagring over lengre tid	44

9	Grunnleggende feilsøking	46
10	Avhending	47
10.1	Avhending av elektrisk og elektronisk avfall/utstyr	47
11	Tekniske data	48
11.1	P3000i	48
11.2	P3500i	49
11.3	P3500i/o	50
11.4	P7500i	51
12	Diagram	52
12.1	P3000i	52
12.2	P3500i	53
12.3	P3500i/o	54
12.4	P7500i	55
	EUs Overensstemmelsesproklamasjon	56

1. Forord

Denne brukermanualen inneholder viktig informasjon og prosedyrer for trygg, sikker og økonomisk bruk av denne PRAMAC-maskinen. Det er viktig å lese nøye gjennom, forstå og følge reglene for å unngå farer, reparasjonskostnader og nedetid og derved å øke maskinens tilgjengelighet og levetid.

Denne brukermanualen er ikke ment som manual for omfattende vedlikehold eller reparasjonsarbeid. Slikt arbeid bør utføres av PRAMACs Serviceteknikere eller særskilt opplært personell. Denne PRAMAC-maskinen bør brukes og vedlikeholdes i henhold med regulativene i denne brukermanualen. Feilaktig bruk eller feilaktig vedlikehold kan medføre farer. Derfor bør brukermanualen kontinuerlig være tilgjengelig i umiddelbar nærhet av maskinen.

Defekt maskindeler må byttes ut øyeblikkelig!

Dersom du har spørsmål når det gjelder bruk eller vedlikehold, er det alltid kontaktperson tilgjengelig hos PRAMAC.

2. Introduksjon

2.1 Bruksområder for denne brukerhåndboken

Faresymboler

Denne brukermanualen inneholder sikkerhetsinformasjon i ulike kategorier: FARE, ADVARSEL, FORSIKTIG, MERK.

Disse bør følges for å forhindre fare for skade på brukerens liv og lemmer eller skade på utstyret og for å unngå feilaktig bruk.



FARE

Denne advarselen indikerer øyeblikkelig fare som resulterer i alvorlig fare - og/eller død.

- Fare kan unngås ved å følge de nevnte reglene.
-



ADVARSEL

Denne advarsels-merknaden indikerer mulige farer som kan resultere i alvorlige skader eller endatil død.

- Fare kan unngås ved å følge de nevnte reglene.
-



FORSIKTIG

Denne advarsels-merknaden indikerer mulige farer som kan føre til mindre skader.

- Fare kan unngås ved å følge de nevnte reglene.
-

MERKNAD

Denne advarsels-merknaden indikerer mulige farer som kan føre til materielle skader.

- Fare kan unngås ved å følge de nevnte reglene.
-

Notater

Notat: Utfyllende informasjon kommer til å bli vist her.

Instruksjoner

- Dette symbolet indikerer at det er noe du trenger å gjøre.

1. Nummererte instruksjoner indikerer at du trenger å utføre noe i en gitt rekkefølge.
 - Dette symbolet brukes for lister.

2.2 PRAMACs representanter

Avhengig av ditt land, er PRAMAC-representanten din PRAMAC-servicetekniker, din PRAMAC-agent eller din PRAMAC-forhandler.

Du finner adressene på internett på WWW.PRAMAC.COM

Produsentens adresse finnes i begynnelsen av denne brukermanualen.

2.3 Beskrevne maskintyper

Denne brukermanualen er gyldig for ulike maskintyper innen en gitt produktrekke. Derfor kan noen tall avvike fra hvordan maskinen din ser ut i praksis.

Det er også mulig at beskrivelsene inneholder deler som ikke finnes på din maskin. Detaljer når det gjelder beskrevne maskintyper kan finnes under kapitlet *Tekniske data*.

2.4 Identifikasjon av maskinen

Data på navneplate

Navneplaten gir informasjon som gir unik informasjon om din maskin. Denne informasjonen er nødvendig for å bestille reservedeler og når du etterspør ytterligere/annen teknisk informasjon.

- Skriv inn informasjonen om din maskin i følgende tabell:

Beskrivelse	Din informasjon
Gruppe og type	
Produksjonsår	
Kodenr.	
Serienr.	

3. Sikkerhetsregler

3.1 Sikkerhetsinformasjon i denne brukermanualen

Denne brukermanualen inneholder sikkerhetsinformasjon i disse kategoriene: FARE, ADVARSEL, OBS!, MERK og KOMMENTAR. Disse er ment å skulle følges i rekkefølge for å begrense faren for skader, skader på utstyr og feilaktig bruk.



Dette er en sikkerhetsadvarsel som advarer mot mulig fare for skade.

- Følg alle retningslinjer som følger dette advarsels-symbolet.
-



FARE

FARE indikerer farlige situasjoner som fører til alvorlige skader eller tap av liv dersom denne advarselen ikke blir tatt ad notam.

- For å unngå ulykker med døden eller alvorlige skader til følge, er det viktig at man følger eller sikkerhetsinstruksjoner som følger dette henvisningen.
-



ADVARSEL

ADVARSEL indikerer at en farlig situasjon som kan føre til alvorlig skade eller tap av liv dersom advarselen ikke blir tatt ad notam.

- For å unngå ulykker med døden eller alvorlige skader til følge, er det viktig at man følger eller sikkerhetsinstruksjoner som følger dette henvisningen.
-



FORSIKTIG

FORSIKTIG indikerer en farlig situasjon som kan føre til mindre eller moderate skader dersom denne advarselen ikke blir tatt ad notam.

- For å unngå potensielle mindre eller moderate skader, er det viktig at man følger alle sikkerhetsinstruksjoner som følger etter dette signal-ordet.
-

MERK: Når dette ordet dukker opp uten fare-symbol betyr MERK at det kan oppstå en farlig situasjon som kan føre til skader dersom det ikke blir tatt ad notam.

KOMMENTAR: En kommentar inneholder ytterligere/annen informasjon om arbeidsprosessen.

3.2 Beskrivelse av maskinen og dens formål

Denne maskinen er en flyttbar strømkilde. Den flyttbare generatoren fra PRAMAC består av en stålrørs-ramme, som inkluderer en drivstofftank, en bensinmotor, et kontrollpanel og en elektrisk dynamo. Kontrollpanelet inneholder kontroller og bøsninger. Når maskinen er i gang, konverterer generatoren mekanisk energi til elektrisk energi. Operatøren sender elektronisk spenning til stikkontaktene.

Denne maskinen brukes til elektrisk kraftforsyning av tilkoblede elektriske apparater. Se produktspesifikasjonene for utgangsspenning og frekvens fra generatoren så vel som maksimal begrensning av kraft fra generatoren.

Denne maskinen er designet og bygget utelukkende for dette forutnevnte formål. Bruk av maskinen til noe annet formål kan permanent skade maskinen eller forårsake alvorlige skader på operatøren eller andre personer i nærheten. Maskinskade på grunn av feilbruk dekkes ikke av garantien.

Følgende bruksmåter regnes som feilbruk:

- Tilkopling til et elektrisk apparat hvis spenning og frekvenskrav ikke er kompatible til generatorutgangen
- Overbelastning av generatoren med belastning som krever for mye kraft under vedvarende bruk eller under oppstart
- Bruk av generatoren på en måte som ikke følger nasjonale, statsbegrensede eller lokale standarder og retningslinjer
- Bruk av maskinen som stige, støtte eller arbeidsflate
- Bruk av maskinen til å frakte eller flytte mennesker eller utstyr
- Bruk av maskinen utover gitte spesifikasjoner
- Bruk av maskinen i motsetning til de påførte advarsler, enten på selve maskinen eller i brukermanualen.

Denne maskinen er designet og bygget i henhold til de seneste globale sikkerhetsstandarder. For å unngå farer i så stor grad som mulig, er maskinen teknisk designet med stor omtanke og inneholder beskyttende sideplater og varsels-symboler som er ment å skulle yte større sikkerhet for brukeren. Ytterligere risiki kan forekomme på tross av disse beskyttelsestiltakene. Disse klassifiseres som restrisiko. Potensielle rest-risiki når det gjelder denne maskinen:

- Varme, støy, avgass og karbonmonoksid (CO) fra motoren
- Brannfare grunnet feil prosedyre ved påfylling av drivstoff
- Bensin eller bensingass
- Elektrosjokk eller overledning via strømbue
- Skade grunnet feil taljeteknologi

For skyld egen beskyttelse og beskyttelse av andre personer, forsikre deg om at sikkerhetsinstruksjonene i denne brukermanualen har blitt nøye lest og forstått før maskinen blir tatt i bruk.

3.3 Trygg og sikker bruk



FARE

Karbonmonoksid.

Bruk av generator i en bygning kan
FØRE TIL TAP AV LIV I LØPET AV FÅ MINUTTER.

Avgassene fra generatoren inneholder karbonmonoksid (CO). Denne er en usynlig og luktfri giftig gass. Dersom du kjenner lukten av eksos fra generatoren betyr det at du puster inn karbonmonoksid (CO). Selv om du ikke kjenner lukten av eksos, kan det likevel hende at du puster inn karbonmonoksid.

- Bruk ALDRI generatoren inne i bygninger, garasjer, trange rom eller andre delvis avstengte områder. Karbonmonoksid kan bygge seg opp til dødelige nivåer på disse områdene. En vifte eller et åpent vindu er ikke nok til å besørge tilstrekkelig frisk luft.
 - Generatoren skal BARE brukes utendørs og langt unna vinduer, dører og luftkanaler. Disse åpningene kan trekke til seg eksos/avgasser fra generatoren.
 - Karbonmonoksid kan trenge inn i et hus, selv om generatoren blir brukt riktig. Bruk ALLTID batteridrevet CO-alarm eller med batteribackup i hjemmet.
 - Skulle du føle deg uvel, svimmel eller svak etter bruk av generatoren er det viktig at du ØYEBLIKKEG kommer deg ut i frisk luft. Kontakt lege. Du kan ha blitt utsatt for karbonmonoksid-forgiftning.
-



ADVARSEL

Elektrosjokk eller risiko for brann eller eksplosjon. Feiltilkopling av generatoren til en bygnings hovedinntak kan føre til a spenningen blir ledet fra generatoren tilbake til kraftforsyningen. Dette kan føre til elektrosjokk, alvorlige skader eller dødsfall blant arbeidere i strømselskapet!

- De følgende forholdsreglene når det gjelder tilkopling må følges.
-



ADVARSEL

Batterielektrolytt er giftig og farlig, og forårsaker alvorlige forbrenninger osv. inneholder svovelsyre (svovelsyre).

Unngå kontakt med hud, øyne eller klær.

Tilkoplingsforbehold

De følgende forholdsreglene må følges når generatoren er koplet til bygningens hovedstrømforsyning.

- Generatoren må oppfylle forholdsreglene når det gjelder bruk, spenning og frekvens på utstyret.
- Generatoren må være frakoplet elektrisk nett.
- Koplinger fra generatoren til kraftforsyningen i en bygning må utføres av en sertifisert elektriker.
- De elektriske tilkoplingene må være i henhold til alle regler og elektriske forskrifter.



ADVARSEL

Forbehold for sikker bruk er å være kjent med maskinen og ha fått riktig opplæring. Maskiner som blir brukt på feil måte eller som blir brukt av uopplært personell kan utgjøre en fare. Les gjennom bruksinstruksene i denne manualen og i brukerveiledningen for å gjøre deg selv kjent med jobben og riktig bruk av operatørkontrollene. Uerfarne operatører må instrueres av personell som er kjent med maskinen før de tillates å bruke maskinen.

3.4 Operatørkvalifikasjoner

Kun opplært personell kan starte, kontrollere og slå av maskinen. Personellet må også ha de følgende kvalifikasjonene:

- være opplært i korrekt bruk av maskinen
- være kjent med nødvendig sikkerhetsforbehold

Tilgang til maskinen og bruk av maskinen er ikke tillatt for:

- Barn
- Berusede personer eller personer som bruker medisiner

Personlig Verneutstyr (PVU)

Følgende verneutstyr (PVU) skal brukes når maskinen brukes:

- Ettersittende arbeidstøy som ikke forhindrer bevegelse
- Vernebriller med sidebeskyttelse
- Hørselsvern
- Vernesko eller støvler med stål-tåhette
- Bruk ALDRI generatoren i nærheten av beholdere med drivstoff, maling eller andre brennbare væsker.
- Rør aldri ved generatoren eller redskaper som berører den dersom du har våte/fuktige hender.
- Bruk ALDRI skadde strømkabler. Elektrosjokk og alvorlig maskinell skade kan oppstå.

- Legg ALDRI strømkabler under generatoren eller på vibrerende eller varme deler.
- Dekk ALDRI til en varm, aktiv generator.
- Overbelast ALDRI generatoren. Den totale strømstyrken til apparatene som er koblet til generatoren, må ikke overstige uttaksgrensen (Ampere).
- Bruk ALDRI maskinen i snø, regn eller stående i vann.
- La ALDRI personell som ikke er opplært bruke eller vedlikeholde generatoren. Gjør deg selv kjent med bruken av - og nedstengningsmåten før du starter generatoren.
- Maskinen skal ALLTID lagre riktig når den ikke er bruk. Lagre maskinen på et rent, tørt sted og hold den utenfor barns rekkevidde.
- Sørg ALLTID for at maskinen står stabilt og verken kan tippe, rulle, skli eller falle under bruk.
- Transporter ALLTID generatoren i horisontal stilling.
- Sørg ALLTID for at maskinen står minst en meter fra fasiliteter, bygninger eller andre maskiner når den er i bruk.
- Sørg ALLTID for at området i umiddelbar nærhet og under maskinen er rent, ryddig og fritt for skitt og brennbare materialer. Sjekk også at det ikke fins skitt over maskinen som kan falle ned på den og inn i maskinens luftinntak eller avgassområde.
- Sørg ALLTID for å holde alle redskaper, strømkabler og andre løse gjenstander borte fra generatoren før den startes.
- Generatoren skal IKKE jordes.
- Hvis mer enn en elektrisk enhet er koblet til generatoren, må det tilkoblede elektriske utstyret kobles til generatoren via en isolasjonstransformator eller en egnet FI-bryter (PRCD), hvor hver ekstra elektrisk enhet må betjenes via en separat isolasjonstransformator eller PRCD.

Generatorvibrasjon

Generatore vibrerer under normal bruk. Kontroller under og etter bruk av generatoren om skjøteledningen eller strømkabelen kan ha fått skader på grunn av vibrasjon.

- Reparer enhver skade etter behov eller bytt ut de berørte delene.
- Bruk ikke støpsler og kabler som viser tegn på skade, slik som skadd eller sprukket isolasjon eller blader.

3.5 Sikkerhet under bruk av forbrenningsmotorer



ADVARSEL

Forbrenningsmotorer utgjør et spesifikt faremoment under bruk og ved påfylling av drivstoff. Unnlattelse av å følge disse advarselsmomenter og sikkerhetsstandarder kan føre til alvorlige skader eller tap av liv.

- Les og observer nøye advarselsnotatene i brukermanualen på maskinen og sikkerhetsinstruksjonene under.
-



FARE

Karbonmonoksid.

Bruk av generatoren i bygninger KAN FØRE TIL TAP AV LIV I LØPET AV FÅ MINUTTER. Avgassene fra generatoren inneholder karbonmonoksid (CO). Denne er en usynlig og luktfri giftig gass. Dersom du kjenner lukten av eksos fra generatoren betyr det at du puster inn karbonmonoksid (CO). Selv om du ikke kjenner lukten av eksos, kan det likevel hende at du puster inn karbonmonoksid.



ADVARSEL

Aldri røyk eller koble til og fra ved batteriet under lading. Gnister kan antenne batteriet gass.

Driftssikkerhet

Når maskinen brukes:

- Sørg for at området rundt avgassrøret er fritt for brennbart materiale.
- Inspisér brennstoffledningene og bensintanken for lekkasje eller sprekker før maskinen startes. Bruk ikke maskinen dersom det er lekkasje eller drivstoffrørene er løse.

Når maskinen brukes:

- Ikke røyk mens maskinen er i bruk.
- Bruk ikke maskinen i nærheten av gnister eller åpen ild.
- Ikke rør ved maskinen eller eksosrøret mens motoren er igang eller umiddelbart etter at maskinen er stengt av.
- Ikke bruk maskinen med løs eller manglende brennstoffhette.
- Ikke start maskinen dersom det har forekommet drivstoffsøl eller du kjenner lukten av gass. Flytt maskinen bort fra sølt drivstoff og tørk opp sølt drivstoff før maskinen startes.

Sikkerhet under påfylling av drivstoff

Når maskinen etterfylles:

- Tørk øyeblikkelig bort sølt drivstoff.
- Fyll drivstofftanken i et godt utluftet område.
- Remontér drivstofftankens lokk etter at tanken er fylt.
- Ikke røyk.
- Fyll ikke drivstoff mens motoren er varm eller igang.
- Fyll ikke tanken i nærhet av gnister eller åpen ild.
- Fyll ikke drivstoff på maskinen mens den står på plastbelagte overflater på lasteplan. Statisk elektrisitet kan tenne brennstoff eller bensingass.

3.6 Sikkerhet under service



ADVARSEL

Dårlig vedlikeholdte maskiner kan være farlige! Generelt vedlikehold og stadige reparasjoner er nødvendig for å forsikre riktig og korrekt funksjon over lengre tidsperioder. Dersom problemer skulle oppstå med generatoren eller mens maskinen blir vedlikeholdt, skal man alltid feste et "IKKE START MASKINEN"-skilt på kontrollpanelet for å advare andre om dette.

Personlig Verneutstyr (PVU)

Bruk følgende personlig verneutstyr under vedlikehold eller reparasjonsarbeid:

- Ettersittende arbeidstøy som ikke forhindrer bevegelse
- Vernebriller med sidebeskyttelse
- Hørselsvern
- Vernesko eller støvler med stål-tåhette

Ytterligere merknader før du tar maskinen i bruk:





- Samle langt hår med spenne eller i knute
- Fjern alle smykker (ringer inklusive)
- Bruk IKKE bensin eller andre typer brennstoff eller brennbare løsemidler for å rengjøre maskindeler, spesielt ikke i innelukkede områder. Damp fra drivstoff og løsemidler kan eksplodere.
- Bruk aldri utstyr uten verneutstyr eller sammen med skadd verneutstyr.
- Utfør ikke modifikasjoner på maskinen uten skriftlig godkjenning fra produsenten.
- La ALDRI vann samle seg på bunnen av generatoren. Dersom vann skulle komme til å samle seg opp, fjern generatoren og la den tørke grundig før vedlikehold.
- Rengjør aldri maskinen med våt klut eller våt fille.

- Maskinen må aldri bli vedlikeholdt av personell uten opplæring. Elektriske elementer på denne maskinen må bare vedlikeholdes av kvalifiserte elektrikere.
- La ALDRI barn komme nær maskinen. Sørg alltid for sikker avstand mellom barn og selve generatoren.
- Sørg ALLTID for å holde maskinen ren og firsikre deg om at merkelappene er godt leselige. Bytt ut alle merkelapper som mangler og/eller er uleselige. Merkelappene inneholder viktig bruksinformasjon og advarer mot farer.
- Skru alltid fast verneutstyr og sikkerhetsutstyr til maskinen etter reparasjon og vedlikehold.
- La ALLTID maskinen bli nedkjølt før den blir transportert.
- Pass deg ALLTID for roterende deler i generatoren og motoren og hold hender, føtter og løse klesplagg borte fra disse roterende delene.
- Slå ALLTID av maskinen før vedlikehold. Kople fra den negative polen på batteriet på maskiner som er elektrisk startenheter.
- Sørg ALLTID for å holde brennstoffslanger i god stand og riktig tilkople. Lekkasje fra drivstoffanken og gass er svært eksplosive.
- Dersom det er behov for reservedeler til maskinen, må det bare brukes deler fra PRAMAC eller deler som passer originalen ihht dimensjoner, modell, styrke og material.

4. Sikkerhets- og Informasjonsmerking

Det fins merkelapper på utstyret som inneholde viktig informasjon og sikkerhetsinstruksjoner.

- Sørg for at alle merkelapper er leselige.
- Bytt ut manglende eller uleselige merkelapper.
Enhetsnummeret på merkelappene kan finnes i deleoversikten.

Enhet	Merkelapp	Beskrivelse
1		Garantert riktig kraftnivå.
2		<p>FARE! Kvelningsfare.</p> <ul style="list-style-type: none"> ▪ Motoren avgir karbonmonoksid. ▪ Bruk ikke maskinen innendørs eller i lukket område. ▪ Bruk ALDRI maskinen i hus og garasjer, selv om dører og vinduer er åpne. ▪ Bruk bare UTENDØRS og langt borte fra vinduer, dører og luftkanaler. ▪ Les nøye gjennom brukermanualen. ▪ Ingen gnister, ild eller brennende objekter er tillatt i nærheten av maskinen. ▪ Stopp maskinen før påfylling av drivstoff.
3		Advarsel mot varme overflater.
4		<p>Advarsel mot varme overflater. PE = Potensiell jording - kople kabel fra jordingsstav her (hvor påkrevet). ADVARSEL! Elektrosjokk medfører alvorlig skade eller tap av liv.</p>

5. Standardpakke

Standardpakken inneholder:

- Utstyret.
- Brukermanual.
- CE-deklarasjon.

6. Løfting og transportering

Løfting av maskinen

Denne kompakte generatoren er tung nok til å forårsake skader i tilfeller der det blir brukt feil løfteutstyr. Observer følgende instruksjoner for å løfte generatoren:

- Forsøk ikke å løfte generatoren uten hjelp. Bruk passelig løfteutstyr, f.eks. løftekroker, løfteører, kjeder, spindelkroker, ramper eller biljekker.
- Sørg for at løftemidlene er godt festet og har tilstrekkelig løftekapasitet til trygt å løfte eller holde generatoren.
- Hold øye med omkringstående personer når generatoren løftes.

Transport av maskinen

Observer følgende instruksjoner når generatoren blir transportert til og fra arbeidsstedet.

- La motoren avkjøles før generatorens drivstofftank blir etterfylt.
- Tøm drivstofftanken.
- Steng drivstoffkranen.
- Fest generatoren forsvarlig til transportfartøyet slik at den verken sklir eller tipper.
- Etterfyll ikke tanken på generatoren når den er i transportfartøyet eller på lastepaletten. Transportér generatoren til arbeidsstedet først og fyll tanken etter ankomst.
- Ikke bruk giret i / på transportkjøretøyet

7. Bruk

7.1 Klargjøring av maskinen før førstegangsbruk

Klargjøring av maskinen før førstegangsbruk:

1. Forsikre deg at alt løst pakkemateriell har blitt fjernet fra maskinen.
2. Kontrollér maskinen og dens deler for å utelukke skader. Bruk ikke maskinen dersom du finner synlige skader! Spør PRAMAC-forhandleren om bistand med det samme.
3. Kontroller hvorvidt alle deler som tilhører maskinen har blitt levert og hvorvidt alle løse deler og feste-enheter er tilstede.
4. Fest deretter delene som ikke er skrudd fast.
5. Fyll på væsker etter behov, deriblant drivstoff, motorolje og batterisyre.
6. Frakt maskinen til bruksstedet.
7. Følg monteringsanvisningene for hjulsettet hvis det finnes



FARE

Karbonmonoksid.

Bruk av generator i en bygning kan FØRE TIL TAP AV LIV I LØPET AV FÅ MINUTTER. Avgassene fra generatoren inneholder karbonmonoksid (CO). Denne er en usynlig og luktfri giftig gass. Dersom du kjenner lukten av eksos fra generatoren betyr det at du puster inn karbonmonoksid (CO). Selv om du ikke kjenner lukten av eksos, kan det likevel hende at du puster inn karbonmonoksid.

- Bruk ALDRI generatoren inne i bygninger, garasjer, trange rom eller andre delvis avstengte områder. Karbonmonoksid kan bygge seg opp til dødelige nivåer på disse områdene. En vifte eller et åpent vindu er ikke nok til å besørge tilstrekkelig frisk luft.
- Generatoren skal BARE brukes utendørs og langt unna vinduer, dører og luftekanaler. Disse åpningene kan trekke til seg eksos/avgasser fra generatoren.
- Karbonmonoksid kan trenge inn i et hus, selv om generatoren blir brukt riktig. Bruk ALLTID batteridrevet CO-alarm eller med batteribackup i hjemmet.
- Skulle du føle deg uvel, svimmel eller svak etter bruk av generatoren er det viktig at du ØYEBLIKKEG kommer deg ut i frisk luft. Kontakt lege. Du kan ha blitt utsatt for karbonmonoksid-forgiftning.

Bruk av bensin/etanol-blandinger

Denne flyttbare generatoren kan ikke brukes med bensin/etanol-blandinger med høyere enn 10 prosent etanol.

7.2 Tilbehør Installasjon (kun for P7500i)

Fjern tilbehør

Fjern tilbehøret, ta ut generatoren og tilbehørsboksen fra emballasjen, og tell antall tilbehør i henhold til følgende tabell.

No.	Name	Quantity
1	Wheel	2
2	Axle	1
3	B pin	2
4	Washer	2
5	Bolt	8
6	Frame shock absorber bracket (left)	1
7	Frame shock absorber bracket (right)	1

Montering av hjulsett

Krav til verktøy: 12 mm fastnøkkel, 10 mm fastnøkkel, stjerneskrutrekker som brukes til batterikabling og klemme.



ADVARSEL

Det er strengt forbudt å kjøre generatoren når hjulsettet ikke er montert. Hjulsettet gir luftstrømningsrom mellom bakken og innløpet til generatoren.



ADVARSEL

Hvis hjulsettet ikke er installert, kan støv og rusk suges inn i kanalen til generatoren, noe som vil forårsake skade på generatoren. Sørg for å kjøre generatoren etter at hjulsettet er installert.

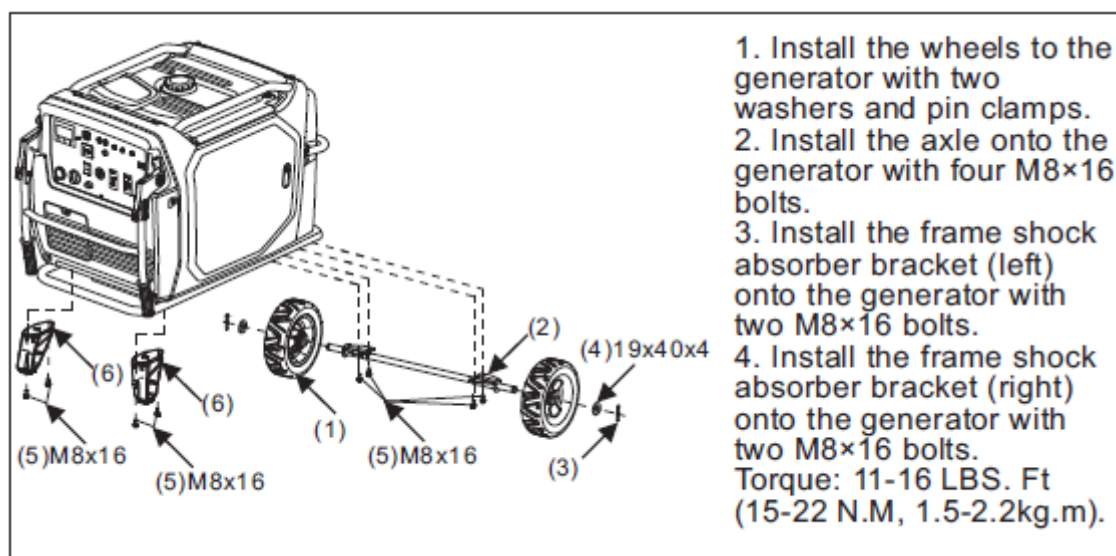

7.3 Strømkrav

PRAMACS enfase-generatorer er laget for bruk mot en-fasede elektriske enheter med 50 Hz og 230 VOLT.

Tre-fasede generatorer er laget for bruk av en-fasede 50 Hz elektriske enheter med 230 VOLT og/eller tre-fasede 50 Hz-enheter med 400 VOLT. En-faset eller tre-faset uttak kan brukes samtidig.

MERK: Ikke overdriv uttaksgrensen på generatoren, da dette kan føre til skade på generatoren eller dens utstyr. Se tekniske data.

Sjekk navneplate og merkelapper på utstyret og elektrisk utstyr som skal koples til for å forsikre deg at de gjeldende verdiene står ihht dem som står på generatoren. Spør alltid produsenten om utstyret har for lav watt.

Det fins elektrisk utstyr som krever mer kraft for å starte enn for å brukes. Generatoren må være i stand til å levere nok kraft. Det fins utstyr som faktisk krever høyere spenning enn det som er spesifisert på navneplaten.

Informasjonen merket "Generelle krav for oppstart" gjelder bare som generelle retningslinjer for å bistå deg i å avgjøre hvilke kraftkrav som foreligger. Dersom du har spørsmål kan din nærmeste PRAMAC-forhandler hjelpe deg med dette.

MERK: Overskrid ikke den oppgitte spenningsgrense på noe uttak.

MERK: Dersom et redskap eller elektrisk utstyr skulle nå full RPM noen få sekunder etter start, slå den av med det samme for å forhindre skade.

Generelle krav for oppstart

- Hvite lyspærer og elektroniske varer som strykejern og kokeplater, bruker et motstands-varmeelement og krever samme mengde strøm under oppstart som er oppført på merkeskiltet.
- Ved oppstart, kan neonlamper og kvikksølvlamper krev fra 1,2—2 ganger høyere watt.
- Mange elektriske motorer og elektriske redskaper bruker ganske mye strøm i startøyeblikket. Kravet til nødvendig elektrisitet under oppstart er avhengig av typen motor og tiltenkt bruk.
- Når du starter krever de fleste elektriske verktøy fra 1,2 — 3 ganger mer watt enn det som er oppført.
- Tilkoplingsenheter, som nedsenkbare pumper og kompressorer, krever stor kraftmengde for å starte, endatil 3 — 5 ganger mer enn det som er oppgitt.

Dersom strømstyrken på et verktøy ikke er oppgitt, kan dette beregnes ved å gangen VOLT-styrken med Ampere-kravet.

En-fase: VOLT x AMPERE = WATT

Tre-fase: VOLT x AMPERE x 1.732 x 0.8 = WATT

7.4 Ytelsestap ved bruk i høyereliggende områder

Generatorer virker forskjellig avhengig av høyde og temperaturforskjeller. Umodifiserte interne forbrenningsmotorer har redusert ytelse ved større høyder på grunn av lavere lufttrykk. Dette betyr lavere ytelse og dermed redusert kraftutnyttelse. Straks temperaturen øker, fungerer motoren mindre økonomisk og de elektriske delene får større motstand.

For hver 300 meter over 1500 M.O.H mister generatoren 3,5% av uttaks-effekten. For utendørstemperaturer over 40 grader Celsius, reduseres generatorens med 3% for hver ekstra 5 grader. Tabellene som er vist hjelper med å vise hvordan effekten avtar ved større høyder og utendørstemperaturer. For å avgjøre den reelle utgangs-effekten på en generator, kan det være nødvendig å vurdere både større høyde- og temperatur-devalueringsfaktorer.

Utendørstemperaturer °C	Devaluerings	faktor
45	3 %	0,97
50	6 %	0,94
55	9 %	0,91
60	12 %	0,88

Høyde i meter	Devaluerings	faktor
1800	3,5%	0,965
2100	7%	0,93
2400	10,5%	0,895
2700	14%	0,86
3000	17,5%	0,825
3300	21%	0,79
4000	24,5%	0,755

7.5 Jording



VARSEL

Midtpunktet (den nøytrale) lederen på dette utstyret er ikke jordnet. **Stikk ikke PE-stangen i bakken under normale driftsforhold.**

Sjekk de lokale forskriftene dersom utstyret er beregnet til å drive en bygning eller et lignende system.



For generatorsett som skal levere et anlegg i et TT-nettverk, eller hvis det er nødvendig med reststrømbeskyttelse i TT-nettverket, eller hvis dette utstyret skal brukes til ytterligere beskyttelse på grunn av forhold eller forskrifter, kan bare 30 mA reststrømbeskyttelses-brytere brukes som verneutstyr. Vernebryteren for 30 mA reststrøm må installeres PÅ generatoren i seg selv, men i det minste på nærmeste mulig posisjon i forhold til generatorsettet. Bare ved denne typen installasjon er det tillatt og nødvendig å etablere jordforbindelsen til generatorrammen via punktet som er angitt på rammen (se jordingssymbol 5019).

7.6 Ekstra kraftig drift

Bruk ikke denne generatoren i lengre perioder enn 20-30 minutter under maksimal elektrisk belastningsrate. For vedvarende drift skal man ikke la generatorens kontinuerlige (primære) effektutgang overstiges. Se generatorens tekniske data i brukermanualen.

7.7 Installasjon

Sett generatoren slik at den er beskyttet mot regn, snø eller andre former for fuktighet. Underlaget må være fast og balansert for å unngå glidning eller forskyvning. Rett ikke maskinens avgassrør i retning et område der mennesker oppholder seg.

Både arbeidsområder og delene må beskyttes mot alle former for fuktighet.

7.8 Bruk av skjøte/forlengelseskabler

Tap av effekt finner sted når man koplek til elektrisk utstyr eller redskap med en skjøte/forlengelseskabel — jo lenger kabel, jo større tap av effekt. Dette betyr at mindre spenning blir overført til det elektriske utstyret og at inngående spenning øker eller at effekten avtar. En større skjøteledningsdiameter reduserer effektetapet.

MERK: Bruk av elektrisk utstyr med lav spenning kan føre til overoppvarming.

Tabellen gir retningslinjer for å velge korrekt størrelse på kabelen.

Bare ekstra kraftige, gummi-isolerte fleksible kabler ihht til IEC 60245-4 eller tilsvarende kan brukes.



ADVARSEL

Skadde kabler kan medføre elektrisk sjokk, som kan føre til alvorlig skade eller tap av liv. Bruk ALDRI utslitte, avisolerte eller skadde kabler. Bytt øyeblikkelig ut skadde kabler.

Overskrid aldri en kabels angitte effektnivå.

Kontakt kabelprodusenten dersom du har spørsmål om bruk av kabelen.

Velg kabelstørrelse fra tabellen *Minste tverrsnitt for skjøteledninger* eller beregn laveste tverrsnitt ved hjelp av grafen *Minste tverrsnitt av skjøteledning*. Grafens X-akse står for verdiene A x m (ampere x meter). Y-aksen står for tverrsnittet i mm². Multipliser strømstyrken (drift) for belastningen i ampere (A) med ønsket lengde på skjøteledningen i meter (m). Se etter resultatet under tabellen: X-aksen. Sjekk grafen til du har funnet nivået for ditt bruksområde. Les deretter anbefalt minimum kabellengde på Y-aksen.

Eksempel

Hvis det for eksempel er snakk om et tre-faset apparat med 400 V av strømtilstanden som er tilgjengelig for belastningen ved 15 A og den ønskede lengden på skjøteledningen er 100 m, så:

$$15 \text{ A} \times 100 \text{ m} = 1500 \text{ A} \times \text{m}.$$

$$1500 \text{ A} \times \text{m} = 2.5 \text{ mm}^2.$$

Tabell for skjøteledninger minimumsstørrelse

Ytelsesvaria bel — Ampere	Minimumsstørrelse for skjøteledninger							
	230V/1~/50Hz				400V/3~/50Hz			
	Lengde i meter				Lengde i meter			
	25	50	100	200	25	50	100	200
	Overflatetverrsnitt i mm ²							
2	1,5	1,5	1,5	1,5	1,5	1,5	1,5	1,5
4	1,5	1,5	1,5	2,5	1,5	1,5	1,5	1,5
6	1,5	1,5	1,5	4	1,5	1,5	1,5	2,5
8	1,5	1,5	2,5	6	1,5	1,5	1,5	2,5
10	1,5	1,5	4	6	1,5	1,5	1,5	4
15	1,5	2,5	4	10	1,5	1,5	2,5	6
20	1,5	4	6	16	1,5	1,5	4	6
30	2,5	4	10	25	1,5	2,5	6	10
40	4	6	16	---	1,5	4	6	---

Diagram for minimumsstørrelse for skjøteledninger

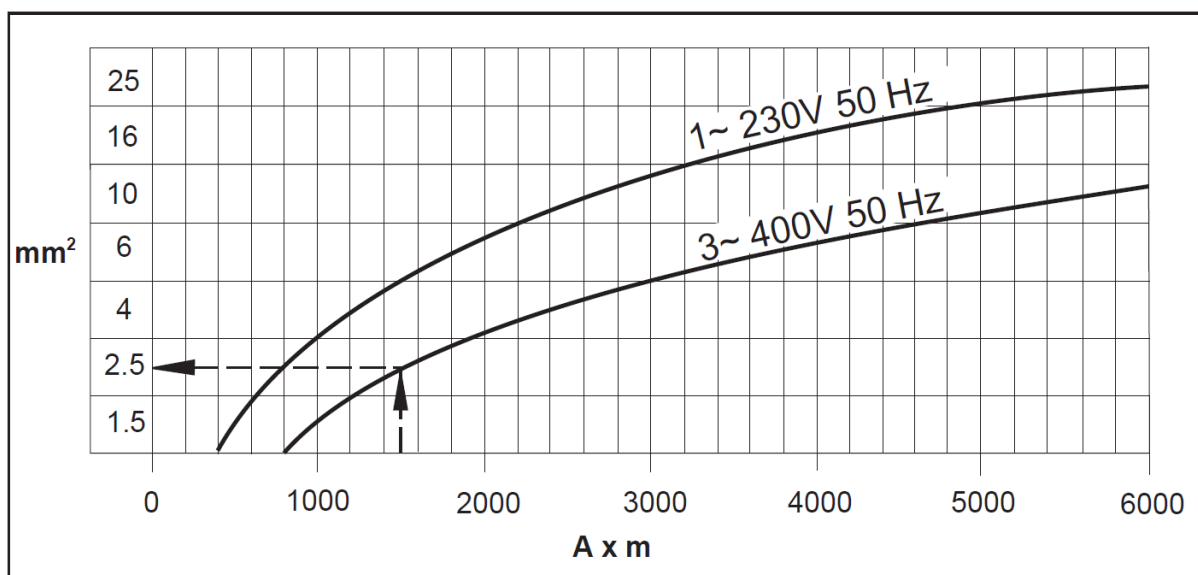

7.9 Kontrollpanel

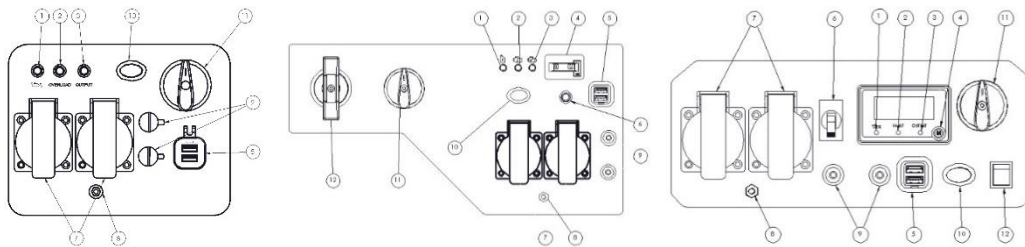

P3000i

P3500i/O

P3500i

1. Oljevarsellampe
2. Indikatorlampe for overbelastning
3. AC-pilotlampe
4. Timemåler / sidedisplay /
5. USB-uttak
6. AC-bryter
7. AC-uttak: denne stikkontakten samsvarer kun til et marked. Ulike lover og forskrifter i henhold til salgsområdet endres etter stikkontakten.
8. Jordingsterminal
9. Parallele uttak
10. Sparebryter
11. Av-/start-/choke-bryter
12. Rekylstarter / elektrisk starter

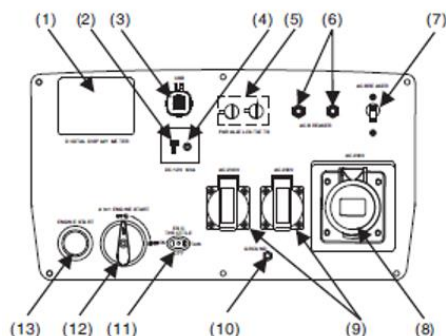
**P7000i**

1. Digital displaymåler
2. DC-uttak
3. USB-uttak
4. DC-BESKYTTELSE
5. Parallele uttak (med parallell enhet)
6. AC-bryter
7. AC-bryter
8. Stikkontakter: denne stikkontakten tilsvarer bare et marked, de forskjellige lovene og forskriftene i henhold til salgsmrådet endres tilsvarende stikkontakten.
9. Stikkontakter: denne stikkontakten tilsvarer bare et marked, de forskjellige lovene og forskriftene i henhold til salgsmrådet endres tilsvarende stikkontakten.
10. Jordingsterminal
11. Esc-gasspedal
12. 4 i 1 Motorstart
13. Start av motor

7.10 Kontrollfunksjoner

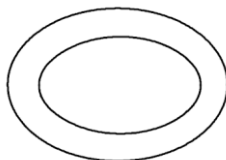

Sparebryter

Sparebryter

Når sparebryteren er i "I" stilling, kontrollerer bryteren maskinens hastighet i samsvar med den elektriske belastningen den er tilknyttet. Resultatet er mer mindre bruk av bensin og mindre støy. Når bryteren står i "O" stilling, går motoren med 4.500 rpm uansett elektrisk belastning.

MERK: Bryteren må være i "O" stilling når man bruker elektriske gjenstander som krever mye strøm til å begynne med, slik som kompressorer, pumper og kjøleskap.

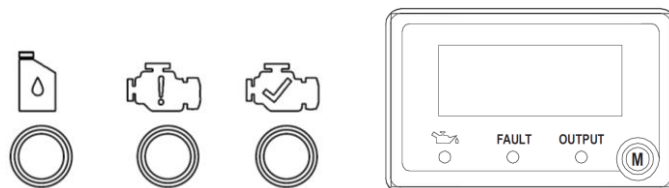

Led lampe

LED lampene varsler om enheten fungerer som den skal eller ikke.

Output lampe (Grønn)

Den grønne lampen lyser når man starter motoren og genererer strøm.

Overbelastningsalarm (Rød)

Overbelastningsalarmen går dersom en tilkoblet enhet trenger mer strøm enn aggregatet kan produsere, inverteringsenheten overopphetes, eller AC output voltage overgår visse godkjente verdier. Output lampen (Grønn) vil slukke og overbelastningsalarmen (Rød) vil lyse, men motoren vil forsette å gå.

Når overbelastningsalarmen slår seg på og strømproduksjonen stopper, gjør som følger:

1. Skru av alle elektriske enheter som er tilkoblet maskinen og stopp motoren.
2. Reduser det totale wattforbruket av tilknyttede elektriske enheter til å være innenfor godkjente verdier.

3. Sørg for at det ikke finnes noen hindringer i luftkjølingsinntaket og rundt kontrollene. Dersom hindringer er funnet, må de fjernes.
4. Etter utført inspeksjon, start motoren igjen.

MERK: Overbelastningsalarmen vil muligens gå i noen sekunder når man først bruker elektriske enheter som krever mye strøm til å begynne med, slik som kompressorer, pumper eller kjøleskap. Dette er helt normalt og tyder ikke på feil.

Alarm for lavt oljenivå (Rød)

Når maskinoljen faller under et visst nivå, vil en alarm slå seg på og motoren vil stoppe automatisk. Motoren vil ikke starte igjen før olje er tilført, opp til akseptabelt nivå.

MERK: Når du starter maskinen, dersom oljealarmen blinker og motoren ikke vil starte, må du fylle på motorolje før du prøver å starte maskinen igjen.

MERK: Generatoren må kun opereres på flat grunn. IKKE operer generatoren på løs grunn eller helninger. I disse tilfellene kan oljealarmen bli utløst for tidlig og man vil ikke være i stand til å starte motoren.

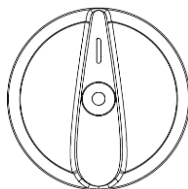

Av-/start-/choke-bryter

Motorbryteren kontrollerer tenninga. Bryteren må være i "I" stilling for å kunne skru på generatoren. Dersom du endrer til "O" stilling, stopper motoren og du vil ikke kunne starte den igjen.



USB-uttak

5 VDC, 1/2.1 Amp USB-uttak gjør det mulig å lade kompatible elektroniske enheter.

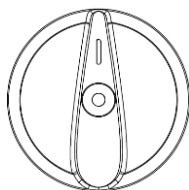

Av-/start-/choke-bryter

Av-/start-/choke-bryter kontrollerer flyten av bensin fra bensintanken til forgasseren. -bryteren må være i «I»-posisjon ved start og bruk av generatoren. -bryteren må være i «O»-posisjon når motoren ikke går og ved oppbevaring og transport av enheten.

MERK: Av-/start-/choke-bryteren forhindrer at gammelt drivstoff blir igjen i forgasseren under oppbevaring og transport av enheten. Få drivstoffet ut ved å vri bryteren til «O»-posisjon og la motoren gå til den stopper.

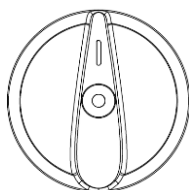

Choke

Stopp-posisjonen på av-/start-/choke-bryteren brukes når motoren «kaldstartes» (motoren er ikke varm).

MERK: Choke er ikke nødvendig for å starte en varm motor.

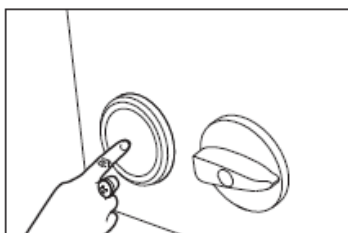

Startbryter med én nøkkel (der det er tilgjengelig)

Når kombinasjonsbryteren er plassert i "På"-posisjon, betjen startbryteren for å starte motoren.

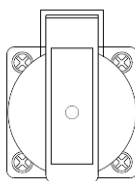

220/230/240V AC Stikkontakt

Stikkontaktene er laget for å gi strøm til 220/230/240V Single Phase 50Hz belastning som trenger opptil 1600W uavbrutt stømtilførsel. Denne stikkontakten varierer i utseende avhengig av lokale lover og retningslinjer der produktet selges.

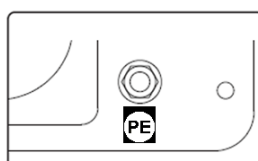

Jordingsterminal

Jordingsterminalen brukes til å jorde generatoren når jordede elektriske enheter skal brukes. Oppsøk en elektriker for råd om lokale jordingsregler.

Parallell tilkobling med to generatorer

Se brukerhåndboken for parallelle sett

MERK: Alle tilkoblinger til parallelle sett må gjøres med begge omformerne slått av og last frakoblet

1. Sørg for at sparebryter er i den samme posisjonen på begge generatorene
2. Sørg for at riktig parallelle tilkoblinger til uttak på hver omformer er som oppført i den medfølgende håndboken.

MERK: Ikke koble fra parallelle sett-tilkoblinger når enhetene går

3. Start begge enhetene i henhold til startinstruksjonene. Når den grønne uttaksindikatoren lyser, kan enheter kobles til og slås på med det parallelle uttaket.
4. Følg instruksjonene i **Stoppe motoren**

MERK: Bare brukt godkjente parallelle sett fra Pramac

7.11 Før oppstart



FARE

Karbonmonoksid.

Bruk av generator i en bygning kan FØRE TIL TAP AV LIV I LØPET AV FÅ MINUTTER. Avgassene fra generatoren inneholder karbonmonoksid (CO). Denne er en usynlig og luktfri giftig gass. Dersom du kjenner lukten av eksos fra generatoren betyr det at du puster inn karbonmonoksid (CO). Selv om du ikke kjenner lukten av eksos, kan det likevel hende at du puster inn karbonmonoksid.

1. Les og forstå sikkerhetsinformasjonen og brukermanualen i begynnelsen av denne brukerveiledningen.
2. Les og forstå alle utsagn i form av sikkerhets- og advarselsskilt.
3. Kontroller:
 - Motoroljenivået.
 - Drivstoffnivået.
 - Luftfilterets tilstand.
 - Ytre brakett må være helt tett.
 - Drivstoffrørene tilstand.

Påfyll av maskinolje

Generatoren er fraktet uten maskinolje. IKKE fyll på bensin eller start motoren før du har fylt på maskinolje.

MERK: For å kunne fylle på motorolje, må du fjerne panelet på siden av maskinen.

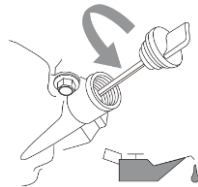

(Fig. 2)

Sett generatoren på en jevn overflate. IKKE tipp generatoren sidelengs når du fyller på olje. Dette kan føre til at du overfyller olje og/eller oljen vil lekke inn i områder der det ikke bør være.

Fjern lokket til oljetanken 1 (se fig. 2).

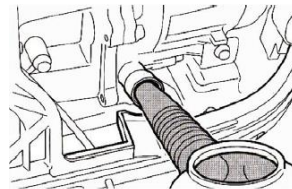

(Fig. 3)

Bruk trakten (som følger med) og fyll med 0.4 L med SAE 10W-30 eller 10W-40 (følger med) (se fig. 3). Se fig. 4 for riktig oljenivå.

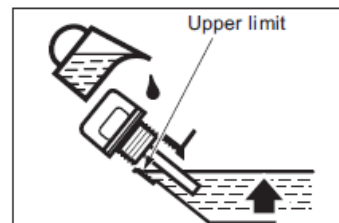
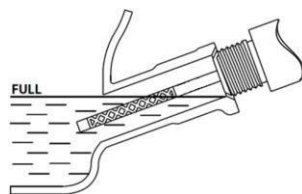

(Figur 4: venstre bilde for P3000i-P3500i-P3500lo, høyre bilde for P7500i)

Skru på lokket igjen og fest sidepanelet med skruer.

Anbefalt motorolje:

- A. YAMALUBE4(10W-40)
SAE10W-30 or 10W-40
- B. SAE #30
- C. SAE#20
- D. SAE#10W

Anbefalt motorolje kvalitet: API Service SE type eller høyere.

Motorolje mengde: Se **tekniske data**.

Påfyll av bensin

Tankstørrelse: Se **tekniske data**.

IKKE overfyll tanken, da dette kan føre til at det renner over når bensinen varmes opp og utvides.

MERK: Av sikkerhetsgrunner, så snart bensin er fylt, kan man ikke returnere enheten til forhandler.

1. Bruk ren, vanlig blyfri bensin med maks oktan på 87.
2. IKKE bland olje og bensin.
3. Rengjør området rundt bensinlokket.
4. Fjern bensinlokket.
5. Sørg for at filteret er på plass.
6. Fyll på bensinen sakte.
7. Gå ikke over den røde markøren i bensinfilteret.
8. Skru igjen bensinlokket og tørk opp dersom du har sølt.

MERK: Bruk gun blyfri bensin. Blyholdig bensin vil føre til skade i motoren.

Etter å ha fylt bensin, sørg for at lokket til tanken er skrudd godt på.

7.12 Start av motor

HA KUN MOTOREN PÅ DERSOM DU BEFINNER DEG I ET GODT VENTILERT OMRÅDE.

DU MÅ IKKE koble elektriske enheter til stikkontaktene på generatoren før motoren er startet.

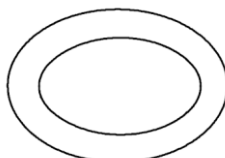

7.12.1 P3000i-P3500i-P3500i/O

1. Sett sparebryter til "O"

Du kan endre stillingen til "I" så snart motoren er startet og går på tomgang (under 0°C/5 min, under 5°C/3 min.).

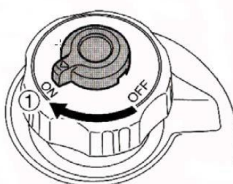

2. Vri luftventilbryteren til «PÅ» mens du holder drivstofftankens lokk så den ikke beveger seg (der det er mulig).

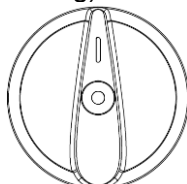

3. Vri av-/start-/choke-bryteren til «Choke»-posisjonen.

MERK: Choke er ikke nødvendig dersom motoren er varm. Dytt spaken til den originale stillingen når du starter en varm motor.

4. Hold godt tak i bærehåndtakene for å unngå at generatoren faller over når du drar i recoil starteren (hvis tilgjengelig)/trykk på startknappen (hvis tilgjengelig).
5. Dra forsiktig i recoil starteren (hvis tilgjengelig) frem til det tar tak og dra så raskt i den.
6. Når motoren har startet, varm den opp til den ikke stopper når choken stilles tilbake til sin originale posisjon.

7.12.2 P7500i

1. I henhold til de nødvendige spenningskravene, velg utstyret til spenningsomkoblingsbryteren (hvis tilgjengelig).
2. Vri bryteren til "På"-posisjon.

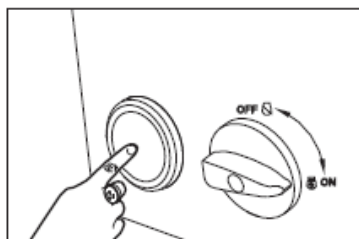

3. Trykk og slipp startbryteren. Startbryteren starter motoren i 5 sekunder. Når motoren starter, stopper starteren automatisk. Hvis motoren ikke starter, vent minst 10 sekunder før du starter igjen.

MERK: Er det også mulig å starte motoren med rekylstarter (hvis tilgjengelig):

1. Vri låsen 90° mot klokken og åpne høyre vedlikeholdsdør. Trekk langsomt i rekylstarteren til den går i inngrep, og trekk den deretter raskt. Vri låsen 90° med klokken og lukk høyre vedlikeholdsdør.

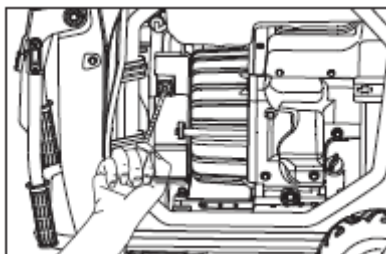

7.13 Stopp av motor

Før man skruv av motoren og kobler fra elektroniske artikler koblet til generatoren.

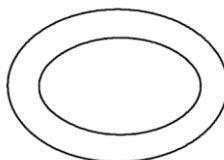

Vri sparebryteren til «O».

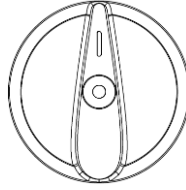

Vri av-/start-/choke-bryteren til «O».

8. Vedlikehold

8.1 Plan for periodisk vedlikehold

Følgende tabeller inneholder de grunnleggende retningslinjene for vedlikehold av maskinen. Prosedyrer som er ustyr med kontrollmerke kan utføres av operatøren. Prosedyrer som er merket med en liten boks krever spesialopplæring og spesialutstyr.

	Daglig før bruk	Etter første måneds, eller 20 timers bruk	Hver 3 måned eller 50 timers bruk	Hver 6 måned eller 100 timers bruk	Årvisst eller 300 timers bruk
Kontroller drivstoffnivået.	✓				
Kontrollér motoroljenivået.	✓				
Kontrollér luftfilteret.	✓				
Kontrollér eksterne feste-enheter.	✓				
Rengjør luftfilterelementene.*			✓	✓	
Kontrollér om sjokkdemperen er skadd.				✓	
Skift motoroljen.*		■		■	
Kontrollér og rengjør tennpluggen.				■	
Bytt tennpluggen.					■
Rengjør bunnpannen.				■	
Rengjør gnistfangeren.				■	
Kontrollér og justér ventilklaringen.					■
Rengjør drivstofftank og filter.*				■	
Kontrollér drivstoffrørene. Bytt ut dersom nødvendig.					■

* Må rengjøres oftere i støvete områder.

8.2 Bytting av maskinolje

Første utbyttning av maskinoljen må skje etter en måned eller 20 brukstimer.

1. Plasser generatoren på en jevn overflate og varm opp motoren i noen minutter. Deretter stopp motoren og vri av-/start-/choke-bryteren til «O» og drivstofftankens lokk og luftventilbryteren til «AV».
2. Fjern skruene og panelet.
3. Fjern lokket over oljen.
4. Plasser et oljekar under motoren. Tipp generatoren sidelengs for å tømme oljen fullstendig.
5. Plasser generatoren på en jevn overflate igjen når du er ferdig.

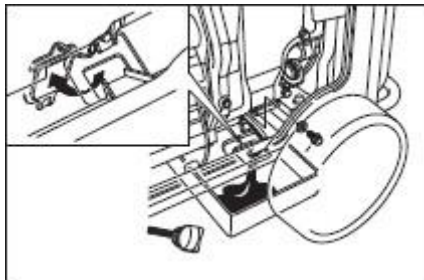

MERK: IKKE tipp generatoren sidelengs når du fyller maskinolje. Dette kan føre til overfylling og skade på motoren.

6. Fyll maskinolje til det øverste nivået som vist i diagram 1.

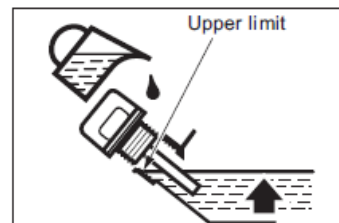
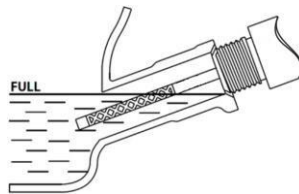

(Figur 1: venstre bilde for P3000i-P3500i-P3500lo, høyre bilde for P7500i)

Anbefalt motorolje: YAMALUBE4 (10W-40), SAE 10W-30 og 10W-40, SAE#30, SAE#20, SAE#10W.

Anbefalt motorolje kvalitet: API Service SE type eller høyere.

Motorolje mengde: Se tekniske data.

7. Sett på plass lokket, dekselet og skruene.

8.3 Vedlikehold av luftfilter

Bør gjøres hver 6. måned eller etter 100 brukstimer. Luftfilteret må muligens gjøres rent oftere dersom maskinen brukes i spesielt fuktige eller støvete områder.

1. Fjern skruen og deretter ta av dekselet.
2. Fjern bolten og deretter ta av luftfilterdekselet.

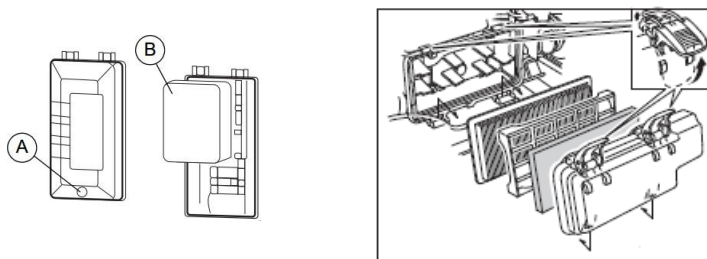

(Venstre bilde for P3000i-P3500i-P3500Io, høyre bilde for P7500i)

3. Fjern skumgummien.
4. Vask skumgummien i løsemiddel og tørk det godt.
5. Dryss olje over skumgummien og press for å bli kvitt overflødig olje. Elementet skal være fuktig men ikke dryppende vått.

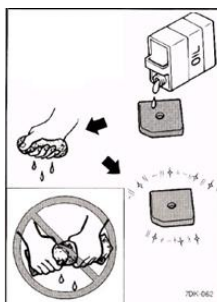

MERK: Ikke vri på skumgummien når du presser ut oljen, da dette kan føre til at du ødelegger den.

6. Plasser skumgummien tilbake i luftfilter-boksen. Sørg for at skumgummien forsegler luftfilteret så det ikke er noe luftlekkasje.

MERK: Motoren må aldri stå på uten skumgummi-elementet.

7. Monter luftfilterhusdekselet, dekselet og skruene.

8.4 Vedlikehold av lydpotheskjerm og gnistfanger

Bør gjøres hver 6. måned eller etter 100 brukstimer. Luftfilteret må muligens gjøres rent oftere dersom maskinen brukes i spesielt fuktige eller støvete områder.

1. Fjern skruene og panelet.
2. Fjern lokket over lydpothen , eksospotteskjermen og gnistfangeren.

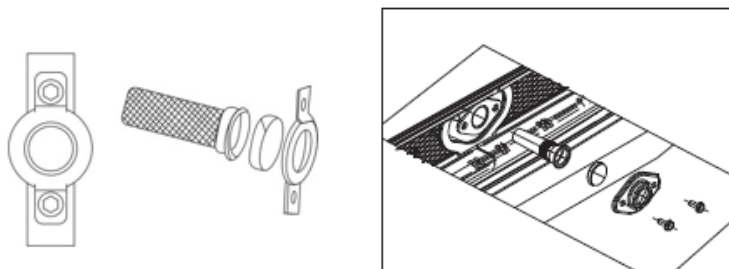

(Venstre bilde for P3000i-P3500i-P3500lo, høyre bilde for P7500i)

3. Fjern karbonlaget på eksospotteskjermen og gnistfangeren ved bruk av en stålbørste. Bruk stålbørsten forsiktig for å unngå skade på delene.

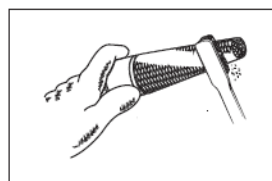

(Venstre bilde for P3000i-P3500i-P3500lo, høyre bilde for P7500i)

4. Sjekk eksospotteskjermen og gnistfangeren, og erstatt dem dersom du finner skader.
5. Sett tilbake gnistfangeren.
6. Sett tilbake eksospotteskjermen.
7. Sett tilbake panelet og stram skruene.

8.5 Vedlikehold av bensinfilter (hvor tilgjengelig)

Bør gjøres hver 12. måned eller etter 300 brukstimer.

1. Fjern bensinlokket og filteret .
2. Rengjør filteret med gasolin.

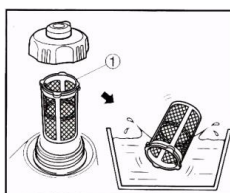

3. Dersom det er ødelagt, erstatt det.
4. Tørk filteret og sett det tilbake.
5. Sett på plass bensinlokket.

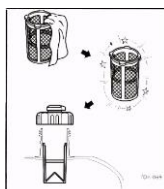

**ADVARSEL**

GASOLIN ER BRANNFARLIG. IKKE gjør vedlikehold mens du røyker eller i nærheten av åpen flamme.

8.6 Tennplugger

Se bildet nedenfor

Rengjør og bytt ut tennpluggen ved behov. Se motorhåndboken.

**ADVARSEL**

Eksosen vil bli veldig varm under bruk og vil også forbli varm en stund etter at motoren er slått av. Aldri rør varm eksos.

Kommentar: Se de tekniske dataene for den anbefalte tennpluggen og tennplugggruppen.

1. Ta av og kontroller tennpluggen.
2. Bytt ut tennpluggen hvis isolatoren er sprukket eller delt.
3. Rengjør tennplugg elektrodene med en stålbørste.
4. Juster tennpluggens luftgrop (**a**).
5. Skru inn og stram til tennpluggen.

MERK: En løs tennplugg kan bli veldig varm og føre til at motoren blir skadet.

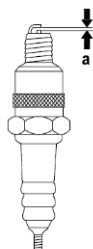

8.7 Batteri

Ta ut batteriet (hvis tilgjengelig)

Batteripoler, ledningsklemmer og tilhørende tilbehør som inneholder bly og blyforbindelser. Vask hendene umiddelbart etter håndtering.

- a. Løft håndtaket opp, lås håndtaket og fest det på plass.
- b. Løsne skruene på vedlikeholdsdekselet og fjern batteridekselet (1).
- c. Fjern den negative (-) kabelen fra den negative (-) polen på batteriet og fjern deretter den positive (+) kabelen fra den positive (+) polen

på batteriet.

- d. Fjern batteribåndet fra kroken nederst på generatoren.
- e. Fjern batteriet fra monteringsboksen.

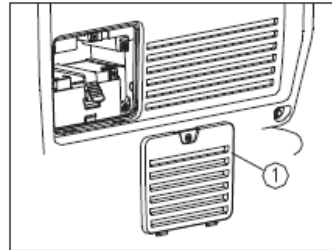
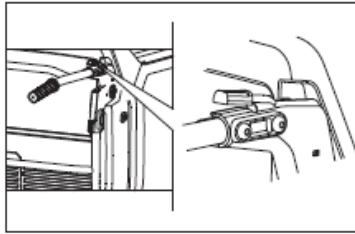

Installer batteriet (der det er tilgjengelig)

Batteripoler, ledningsklemmer og tilhørende tilbehør som inneholder bly og blyforbindelser. Vask hendene umiddelbart etter håndtering.

1. Sett batteriet i monteringsboksen.
2. Koble den positive (+) kablen med den positive (+) terminalen på batteriet, stram bolten og dekk til gummihetten.
3. Koble den negative (-) kablen til den negative (-) polen på batteriet og trekk til monteringsbolten.
4. Installer batteribåndet.
5. Sett på plass batteridekselet igjen og stram til skruene. Hvis batterivedlikeholdsdekselet ikke er montert, er det strengt forbudt å kjøre generatoren, ellers vil ytelsen til generatoren og motoren bli dårlig.

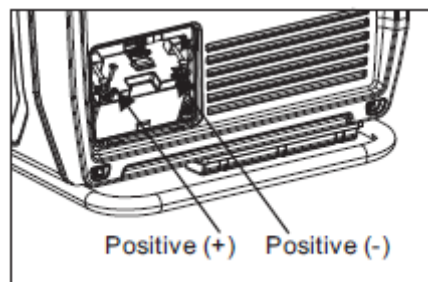

MERK:

- Pass på at ESC er slått av mens batteriet lades.

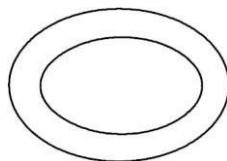

- Sørg for å koble den røde batteriladerledningen til den positive (+) batteripolen, og koble den svarte ledningen til den negative (-) batteripolen. Ikke reverser disse alternativene.
- Koble batteriladerledningene sikkert til batteripolene slik at de ikke kobles fra på grunn av motorvibrasjoner eller andre forstyrrelser.

**ADVARSEL**

Batterier produserer eksplosive gasser. Gnister kan antenne batterigassen. Unngå kontakt med hud, øyne eller klær. Oppbevares utilgjengelig for barn.

**ADVARSEL**

Batterielektrolytt er giftig og farlig, og forårsaker alvorlige forbrenninger osv. inneholder svovelsyre (svovelsyre). Unngå kontakt med hud, øyne eller klær.

8.8 Lagring over lengre tid

Lagring av maskinen over lengre tid vil kreve noen preventive prosedyrer for å unngå forringelse.

Tøm bensinen

1. Sørg for å stille motorbryteren til "O".
2. Sett på plass bensinlokket. Fjern bensinlokket. Tapp bensinen over i en godkjent gasolin-beholder ved bruk av en sifong. Sett på plass bensinlokket.

**ADVARSEL**

GASOLIN ER BRANNFARLIG. IKKE gjør vedlikehold mens du røyker eller i nærheten av åpen flamme.

**ADVARSEL**

Dersom du søler bensin, tørk det opp umiddelbart med en ren, tørr, myk klut ettersom bensin kan ødelegge malte overflater eller plastikk.

3. Still motorbryteren til "I".
4. Vri driftstofftankens luftventilbryter til «PÅ» (der det er mulig) og av-/start-/choke-bryteren til «I»
5. Start motoren og la den gå til den stopper. Varighet vil variere avhengig av hvor mye bensin som er igjen i tanken.

6. Fjern skruene og panelet.
 7. Drener bensinen fra kaboratoren ved å løse på dreneringsskruen på karboratorens flytekammer.
 8. Vri av-/start-/choke-bryteren til «O».
 9. Stram dreneringsskruen.
 10. Sett tilbake panelet og stram skruene.
 11. Vri drivstofftankens luftventilbryter til «AV» (der det er mulig)
 12. Oppbevar generatoren i et tørt, godt ventilert område, tildekket.
-

Motor

Følg disse stegene for å beskytte sylindringen, stempelringen osv fra oksidering.

1. Fjern tennpluggen, hell ca. 1 ss SAE 10W-30 eller 20W-40 motorolje inn i tennplugg-hullet og sett tilbake tennpluggen. Rekylstart motoren (med tenningen av) ved å dekke i sylinderveggene med olje.
2. Dra i rekylstarteren til du kjenner sammentrykking. Slutt så å dra (dette indrer sylindringen og ventilene fra å ruste).
3. Rengjør utsiden av generatoren og påfør noe som hindrer rust.
4. Oppbevar generatoren i et tørt, godt ventilert område, tildekket.
5. Generatoren må oppbevares i oppreist stilling under lagring, frakt og bruk.

9. Grunnleggende feilsøking

Problem / symptom	Årsak / Løsning
Kontrollér det følgende dersom maskinen ikke starter:	<ul style="list-style-type: none"> ▪ Maskinbryteren står i "Start"-posisjon. ▪ Drivstoffkranen er åpen. ▪ Drivstofftanken er fylt opp. ▪ Choke-håndtaket står i korrekt posisjon. Choken bør være stengt ved kaldstart. ▪ La ikke noe elektrisk utstyr være tilkopleet generatoren. ▪ Tennpluggen må være i god tilstand. ▪ Tennpluggghetten må være godt festet. ▪ Motoroljenivået må være tilstrekkelig.
Kontrollér det følgende dersom motoren starter, men generatoren ikke avgir strøm til stikkontaktene:	<ul style="list-style-type: none"> ▪ Sikringsbryteren er stengt. ▪ Kablingen fra generatoren til støpsel-skapene er sikret.
Kontrollér det følgende dersom maskinen starter, men ikke går jevnt:	<ul style="list-style-type: none"> ▪ Sjekk tilstanden på luftfilteret. ▪ Sjekk tilstanden på tennpluggen og tennpluggghetten. ▪ Sjekk hvor nytt drivstoffet er.

10. Avhending

10.1 Avhending av elektrisk og elektronisk avfall/utstyr

Profesjonell avhending av denne maskinen motvirker negativ påvirkning på menneskers helse og miljø, bidrar til målrettet behandling av forurensning og gjør det mulig å resirkulere verdifulle råvarer.

For kunder i EU-land

Denne maskinen påvirkes ikke av EU-direktivet for gammelt elektrisk og elektronisk utstyr (elektrisk og elektronisk avfall/utstyr(WEEE)). WEEE-direktivet forsyner rammeverket for en EU-regulert behandling av gammelt elektrisk utstyr.

Denne enheten leveres som profesjonelt elektrisk verktøy utelukkende til kommersiell bruk (en såkalt B2B-enhet i henhold til WEEE-direktivet). I motsetning til utstyr som hovedsakelig brukes i private husholdninger (såkalte B2C-enheter), er det enkelte EU-land denne maskinen derfor ikke kan avhendes på innsamlingssteder for offentlige avfallshåndterings-organisasjoner, for eksempel i Tyskland, (dvs. Kommunale innsamlings-stasjoner). Skulle det er noen tvil, kan opplysninger om de ulike avhendingsmetodene for B2B elektroniske enheter for hvert enkelt land fås fra salgsstedet, slik at avhending skjer i samsvar med gjeldende lovbestemmelser.

For kunder i andre land

Det anbefales at du ikke avhender maskinen i normalt søppel, men på spesielle, miljøvernrelaterte innsamlingssteder. Nasjonale lover kan også, under spesielle omstendigheter, foreskrive adskilte avhendingssteder for elektriske og elektroniske produkter. Korrekt avhending av denne maskinen ihht nasjonale retningslinjer må følges.

11. Tekniske data

11.1 P3000i

Beskrivelse	Enhet	P3000i
Maks Strøm	kW	2,6
COP Kont. Driftsstrøm	kW	2,3
Lengde	mm	565
Bredde	mm	339
Høyde	mm	467
Vekt	kg	27
Motor		
Forbrenningsmetode		Firetakts-motor
Kjølemetode		Luftkjøling
Sylindre		1
Forskyvning	cc	149
Drivstofftype		Bensin
Drivstoffforbruk@75%	l/h	1,1
Blandingsforhold		Forgasser
Tankvolum	l	4,3
Maks oljenivå	l	0,6
Tennplugg-type		E6RTC eller tilsvarende
Tennplugg luftspalte	mm	0,6 -0,7
Startmotortype		Rekyl-håndstarter
Utgangsstrøm	A	10
Utgangsfrekvens	Hz	50
Faser	~	1
Støpsel-skap		2xSCHUKO
Lyd trykk. nivå LpA @7mt	dB(A)	60
Målt lydnivå (effekt) Lwa	dB(A)	88
Garantert Lwa	dB(A)	88

11.2 P3500i

Beskrivelse	Enhet	P3500i
Maks Strøm	kW	3,0
COP	kW	3,4
Kont. Driftsstrøm		
Lengde	mm	601
Bredde	mm	458
Høyde	mm	553
Vekt	kg	49,5
Motor		
Forbrenningsmetode		Firetakts-motor
Kjølemetode		Luftkjøling
Sylindre		1
Forskyvning	cc	212
Drivstofftype		Bensin
Drivstofforbruk@75%	l/h	1,7
Blandingsforhold		Forgasser
Tankvolum	l	10
Maks oljenivå	l	0,6
Tennplugg-type		F7RTC / BPR6ES eller tilsvarende
Tennplugg luftspalte	mm	0,6 -0,7
Startmotor type		Rekylstarter / elektrisk starter
Utgangsstrøm	A	13
Utgangsfrekvens	Hz	50
Faser	~	1
Støpsel-skap		2xSCHUKO
Lyd trykk. nivå LpA @7mt	dB(A)	60
Målt lydnivå (effekt) Lwa	dB(A)	88
Garantert Lwa	dB(A)	88

11.3 P3500i/o

Beskrivelse	Enhet	P3500i/o
Maks Strøm	kW	3,0
COP	kW	3,4
Kont. Driftsstrøm		
Lengde	mm	490
Bredde	mm	430
Høyde	mm	417
Vekt	kg	34
Motor		
Forbrenningsmetode		Firetakts-motor
Kjølemetode		Luftkjøling
Sylindre		1
Forskyvning	cc	212cc
Drivstofftype		Bensin
Drivstoffforbruk@75%	l/h	1,1
Blandingsforhold		Forgasser
Tankvolum	l	9
Maks oljenivå	l	0,6
Tennplugg-type		F7RTC / BPR6ES eller tilsvarende
Tennplugg luftspalte	mm	0,6 -0,7
Startmotortype		Rekyl-håndstarter
Utgangsstrøm	A	13
Utgangsfrekvens	Hz	50
Faser	~	1
Støpsel-skap		2xSCHUKO
Lyd trykk. nivå LpA @7mt	dB(A)	60
Målt lydnivå (effekt) Lwa	dB(A)	88
Garantert Lwa	dB(A)	88

11.4 P7500i

Beskrivelse	Enhet	P7500i
MAX Power	kW	7.0
COP Forts. Driftseffekt	kW	6,5
Lengde	mm	950
Bredde	mm	765
Høyde	mm	773
Vekt	kg	130
Motor		
Forbrenningsmetode		Firetakts
Kjøling		luftkjøling
Slagvolum		1
Forskyvning	cc	420
Drivstofftype		Bensin
Drivstofforbruk@75%	l/h	2,25
Blandingstilberedning		Forgasser
Tankekapasitet	l	25
Maks. oljefylling	l	1,45
Tennpluggtype		F7TC / F7RTC
Tennpluggluftspalte	mm	0.7/0.8
Starttype		Elektrisk start
Utgangsstrøm	A	30,5
Utgangsfrekvens	Hz	50
Faser	~	1
Stikkontakter		2xSCHUKO + 1xCEE
Lydtrykknivå LpA @7mt	dB(A)	65
lydeffektnivå Lwa	dB(A)	92
Garantert Lwa	dB(A)	92

12. Diagram

12.1 P3000i

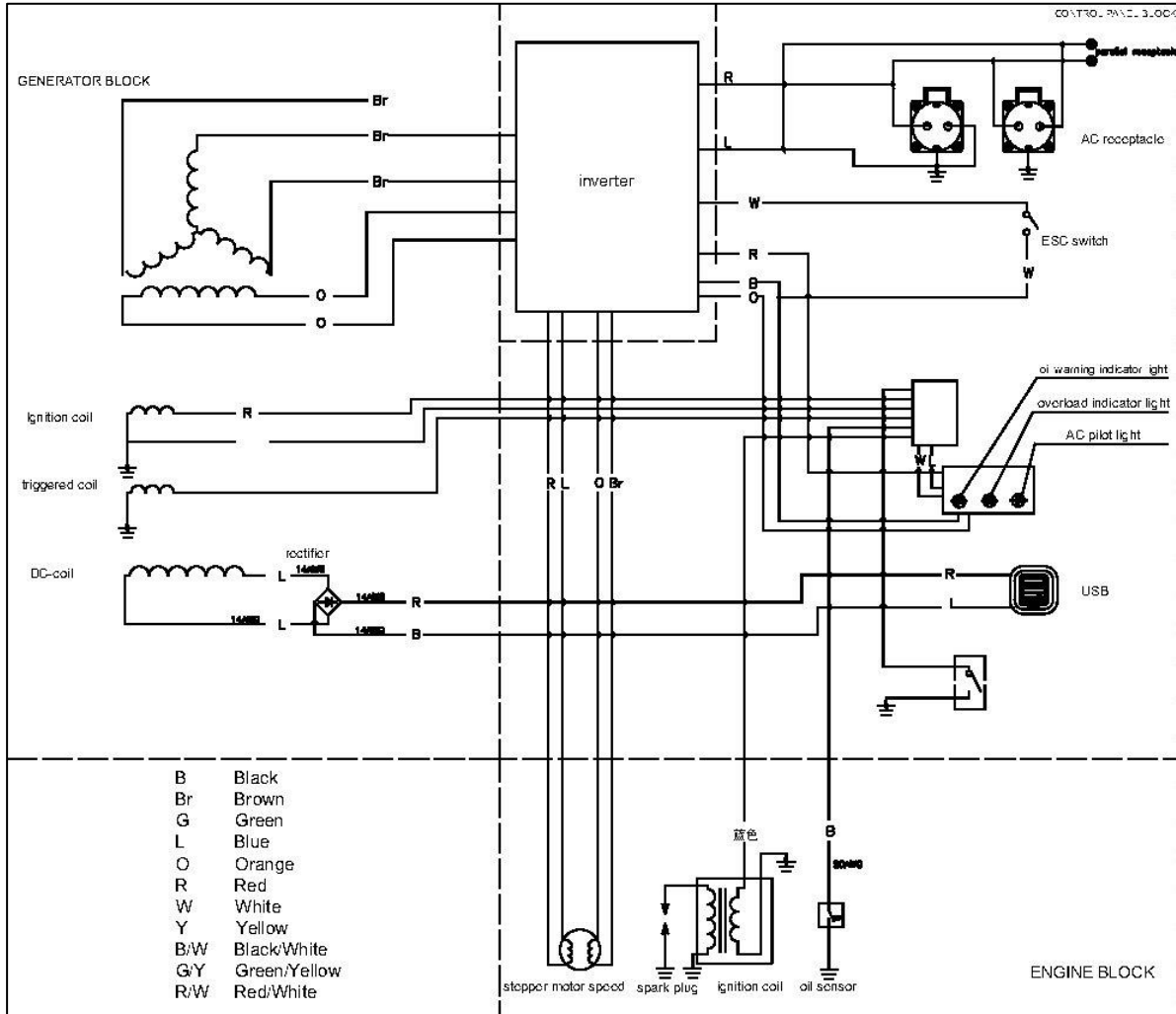

12.2 P3500i

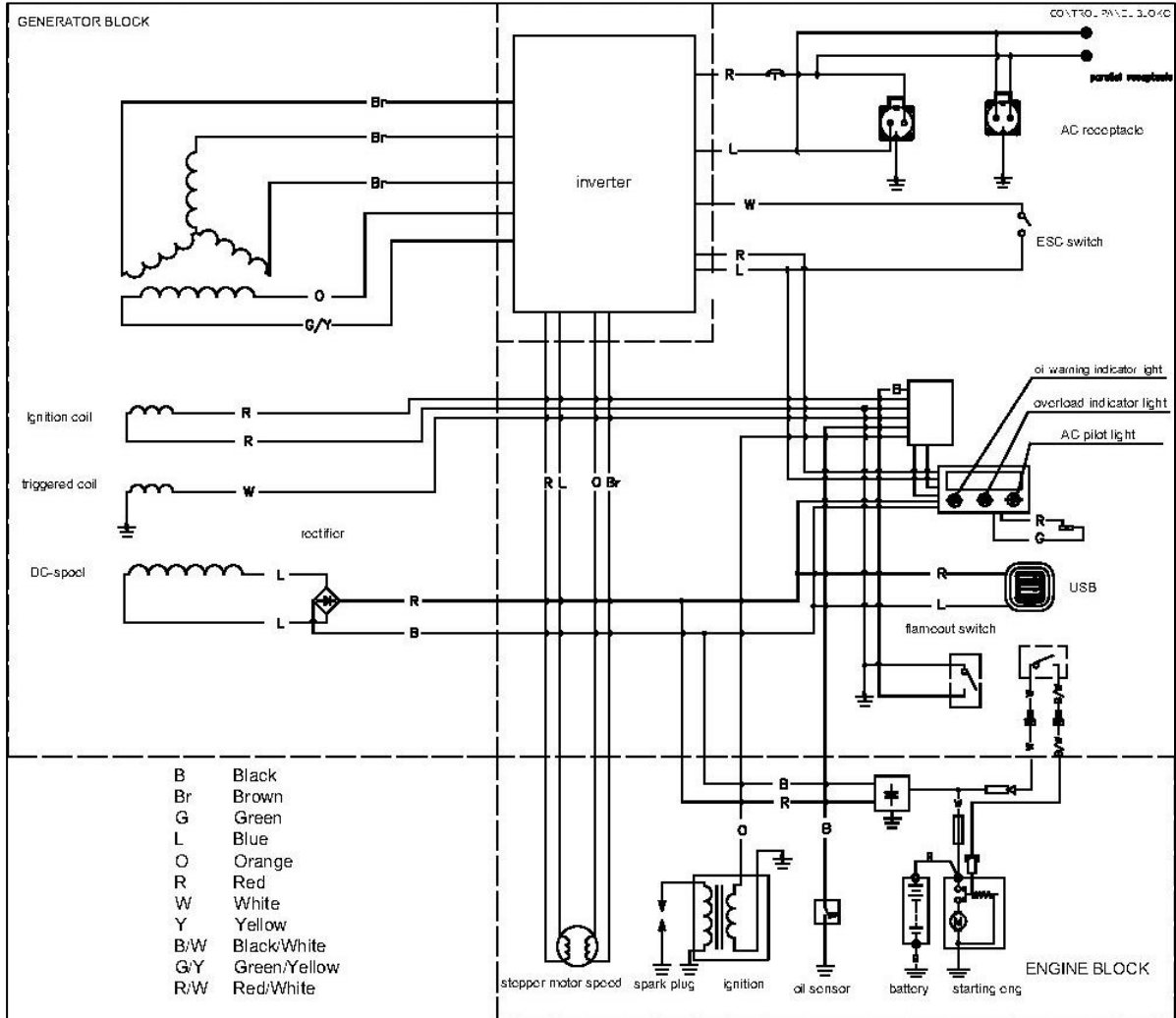

12.3 P3500i/o

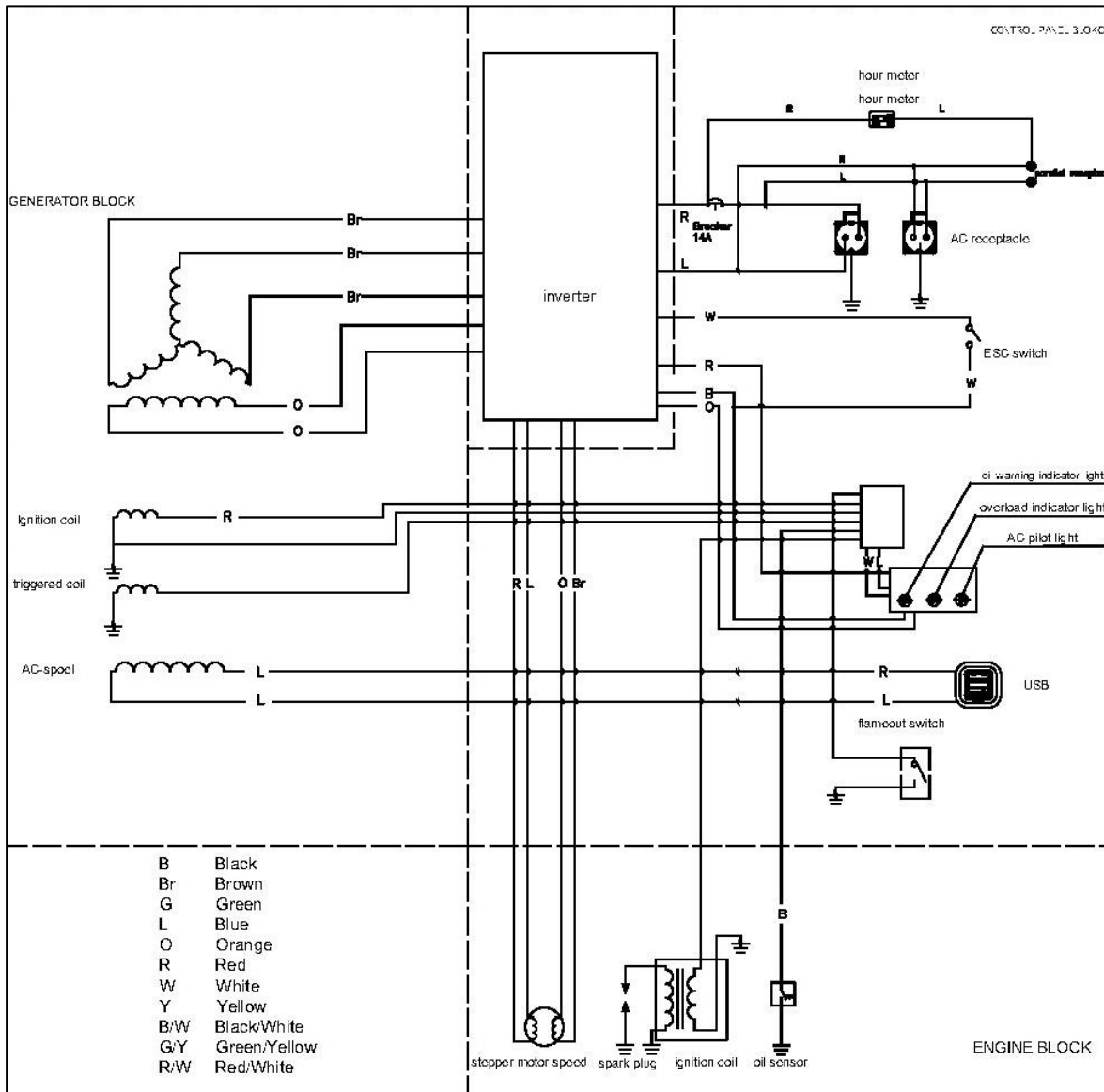

12.4 P7500i

